

< D 級 >

1 ブロック			1	2	3	4	勝点	順位
1	須田 里香 野月 ゆか	宮の森 宮の沢競技場		63	61		2	2
2	前田 央子 中井 麻里子	しまテニス しまテニス	36			36	0	4
3	岡田 あかね 田瀬 かよ子	豊平体育館 豊平体育館	16			46	0	4
4	堀江 朗子 松倉 陽子	白石区体育館 白石区体育館		63	64		2	1

3 ブロック			1	2	3	勝点	順位	
1	齋藤 智恵 堀 智美	ウイング ルネサンス		26	61		1	2
2	山崎 ゆかり 小林 希	トップ札幌森林公園 スウィング	62		60		2	1
3	村尾 恵美 渡慶次 昌代	フリー 白石区体育館	16	06			0	3

2 ブロック			1	2	3	勝点	順位		
1	浅木 綾子 岡田 透子	ライジング ライジング		36	65	1	2	0.45	
2	吉岡 美幸 志賀 章江	宮の森 宮の沢競技場	63		06	1	3		0.4
3	藤川 美由紀 阿部 真由美	宮の森 トップ札幌森林公園	56	60		1	1		

4 ブロック			1	2	3	勝点	順位	
1	岡田 純子 駒井 志穂	フリー フリー		06	06		0	3
2	谷内 朋美 藤井 美智子	ライジング ライジング	60		62		2	1
3	牧野 祐佳 吉村 ゆきえ	スウィング スウィング	60	26			1	2

< C 級 >

1 ブロック			1	2	3	勝点	順位
1	東 ひろみ 中村 美佐子	LCTA トップ札幌森林公園		36	61	1	2
2	村山 ひかり 西堀 恵子	宮の森 宮の森	63		64	2	1
3	小木 あや子 新城 栄子	スウィング スウィング	16	46		0	3

5 ブロック			1	2	3	勝点	順位	
1	大久保 史 西村 朋子	スウィング スウィング		06	36		0	3
2	南 友美 増田 典子	ライジング ライジング	60		36		1	2
3	伊藤 奈那 千葉 希代子	LCTA TEAM-K	63	63			2	1

2 ブロック			1	2	3	勝点	順位	
1	伊原 真紀 大川 友里	スウィング スウィング		26	36		0	3
2	高橋 明子 石崎 陽子	宮の森 アルマトーレ	62		36		1	2
3	松久 紀美代 大島 いづみ	AKIサークル AKIサークル	63	63			2	1

6 ブロック			1	2	3	勝点	順位	
1	下川原 光恵 田村 貴美恵	3105 3105		26	63		1	2
2	尾島 眞希 太田 和子	スウィング スウィング	62		60		2	1
3	木戸 峰子 金子 由希子	宮の森 フリー	36	06			0	3

3 ブロック			1	2	3	勝点	順位	
1	福島 恵 清水 一美	WAVE 宮の森		46	60		1	2
2	志田 久恵 前田 千晶	宮の森 宮の森	64		61		2	1
3	横山 雅子 桃野 美雪	ウェルネススクエア アルマトーレ	06	16			0	3

7 ブロック			1	2	3	勝点	順位	
1	岩佐 純子 竹崎 恵	フリー 宮の森		16	36		0	3
2	加賀屋 梢 柳澤 さつき	SEEKERSTT SEEKERSTT	61		16		1	2
3	末永 恵 角谷 有里子	アルマトーレ ルネサンス	63	61			2	1

4 ブロック			1	2	3	4	勝点	順位
1	大塚 留美子 西村めぐみ	アルマトーレ スウィング		46	64		1	2
2	八谷 美香 八谷 美優	ライジング ライジング	64			63	2	1
3	三浦 みどり 進藤 貴代	宮の森 宮の森	46			61	1	2
4	池田 裕子 井畑 由花	SEEKERSTT SEEKERSTT		36	16		0	4

8 ブロック			1	2	3	4	勝点	順位
1	万平 恵美 清田 亜美	アルマトーレ アルマトーレ		16	26		0	4
2	田島 千鶴 塩崎 紗希	宮の森 宮の森	61			63	2	2
3	柴田 浩子 蔵前 幸江	TEAM-K ヴェルデ	62			63	2	1
4	千葉 房重 向原 元美	フリー POTA		36	36		0	4

桑名杯レディーステニス大会2023 by DUNLOP 札幌大会

(B 級) ※ B級は天候不順の為にトーナメント方式に変更いたしました。

①

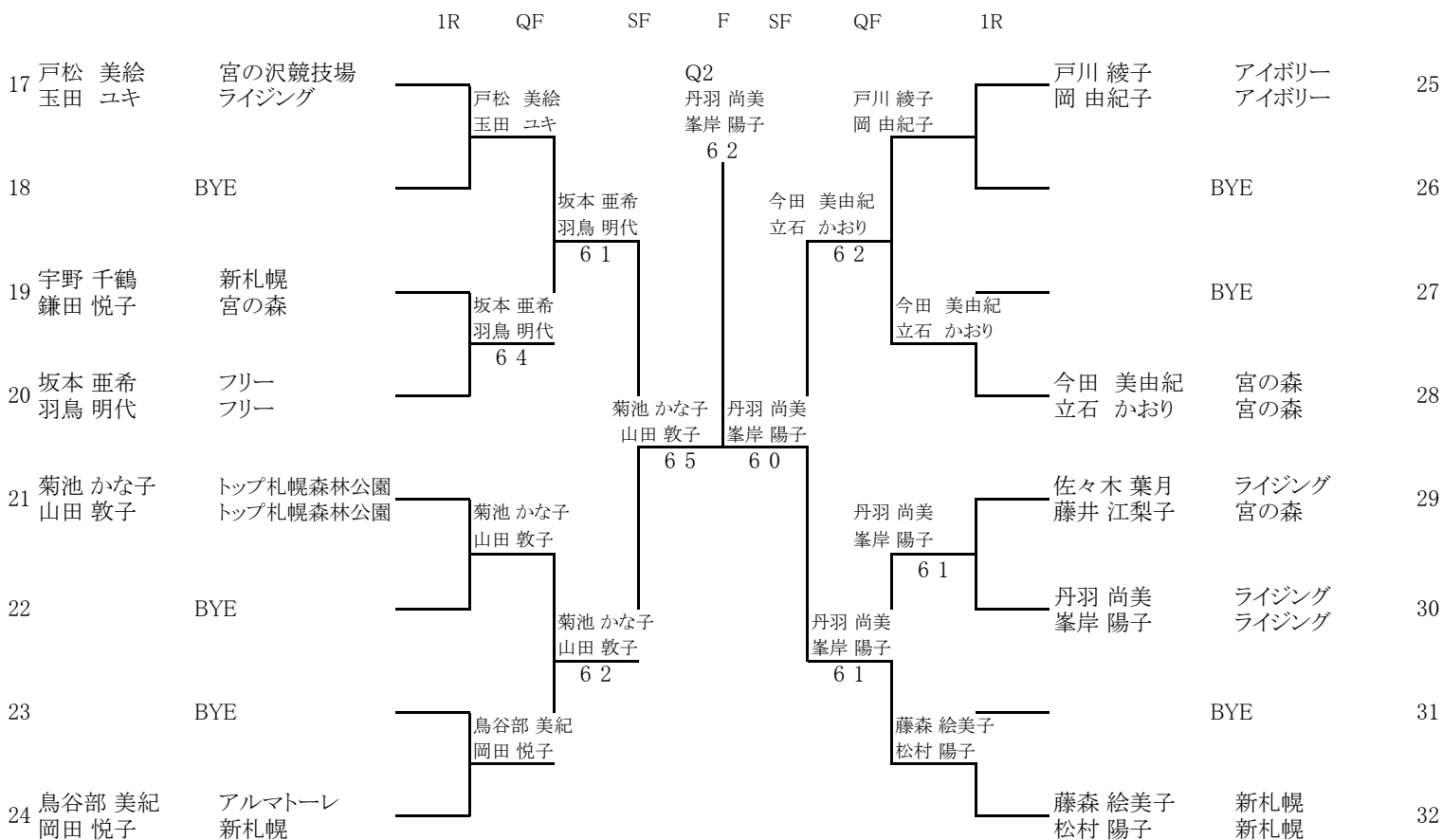
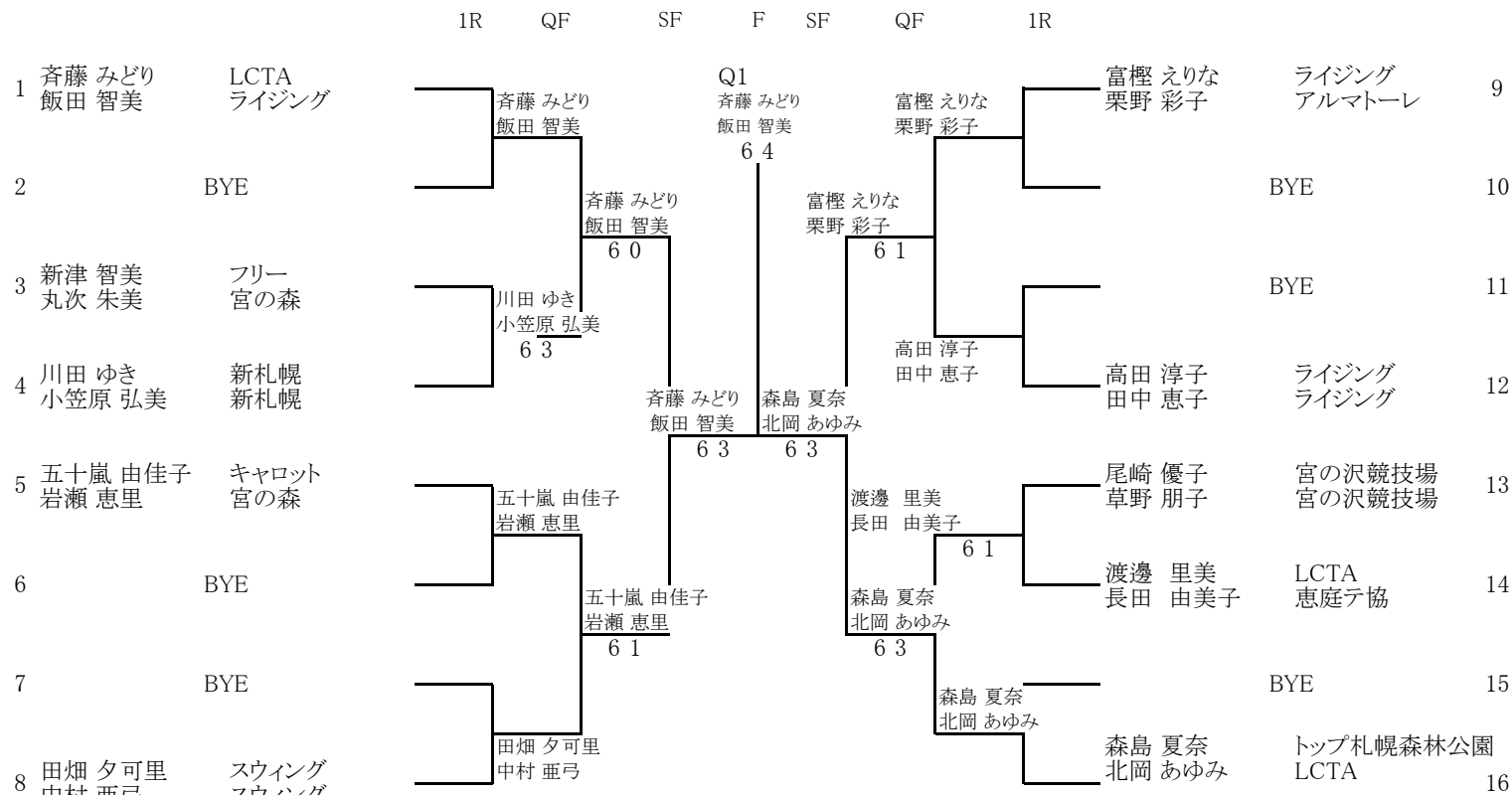

桑名杯レディーステニス大会2023 by DUNLOP 札幌大会

〈B 級〉

②

			1R	QF	SF	F	SF	QF	1R		
33	竹内 千恵子 今井 紀子	ライジング フリー		竹内千恵子 今井 紀子		Q3 佐藤千絵子 斉藤 恵	6 5	高橋 良子 吉田 由紀子	高橋 良子 吉田 由紀子	フリー フリー	41
34		BYE		小出谷玉緒 中野 美紀				高橋良子 吉田由紀子		BYE	42
35	中西 貴子 齋藤 加奈	トップ札幌森林公園 トップ札幌森林公園		小出谷玉緒 中野 美紀	6 1			6 2		BYE	43
36	小出谷 玉緒 中野 美紀	宮の沢競技場 宮の森		小出谷玉緒 中野 美紀	6 1	佐藤 千絵子 斉藤 恵	6 4	岡本 乙女 稲場 ちひろ	岡本 乙女 稲場 ちひろ	ライジング ヴェルデ	44
37	佐藤 陽子 池田真弓	ライジング LCTA		佐藤 陽子 池田真弓				佐藤千絵子 斉藤 恵	佐藤 千絵子 斉藤 恵	LCTA 新札幌	45
38		BYE		日下 明子 宮崎 美紀	6 4			佐藤 千絵子 斉藤 恵	坪谷 友美 鳶 邦子	フリー 宮の森	46
39		BYE		日下 明子 宮崎 美紀				6 2		BYE	47
40	日下 明子 宮崎 美紀	フリー キャロット		日下 明子 宮崎 美紀				朝倉真裕子 渡辺 美夏	朝倉 真裕子 渡辺 美夏	ライジング ライジング	48
49	小原 幸子 鈴木 里枝	宮の沢競技場 フリー		小原 幸子 鈴木 里枝		Q4 中谷友恵 岩渕 子	6 4	工藤 美穂 山本 直子	工藤 美穂 山本 直子	MTC 宮の森	57
50		BYE		小原 幸子 鈴木 里枝	6 3			中谷 友恵 岩渕 都子		BYE	58
51	宮下こづえ 高山 緑	ライジング フリー		今 陽子 森 弘美	6 5			中谷 友恵 岩渕 都子		BYE	59
52	今 陽子 森 弘美	宮の森 宮の森		小原幸子 鈴木里枝	6 0	中谷 友恵 岩渕 都子	6 1		中谷 友恵 岩渕 都子	LCTA フリー	60
53	中原 亜希 鶴川 良美	キャロット 新札幌		中原 亜希 鶴川 良美				谷村 久佳 玉岡 二三枝	菅原 千鶴子 秋野 和子	3105 3105	61
54		BYE		賀波澤 淳子 毛利 和代	6 3			谷村 久佳 玉岡 二三枝	谷村 久佳 玉岡 二三枝	宮の森 宮の沢競技場	62
55		BYE		賀波澤 淳子 毛利 和代				6 5	青木 由美子 平井 佳代	BYE	63
56	賀波澤 淳子 毛利 和代	宮の森 アルマトーレ		賀波澤 淳子 毛利 和代					青木 由美子 平井 佳代	キャロット キャロット	64

〈B 級〉

③

		1R	QF	SF	F	SF	1R		
65	中川 博美 大塚 千景	新札幌 LCTA	中川 博美 大塚 千景	船塚かおる 高谷みち子	Q5 30RET	内藤 真弓 前鼻 広美	内藤 真弓 前鼻 広美	ライジング 3105	73
66	BYE		渡辺 真由美 田中 由美子			内藤 真弓 前鼻 広美		BYE	74
67	渡辺 真由美 田中 由美子	ルネサンス フリー	渡辺 真由美 田中 由美子			内藤 真弓 前鼻 広美		BYE	75
68	小竹 和子 奈良 佳子	フリー ライジング	渡辺 真由美 田中 由美子	渡辺真由美 田中由美子	船塚かおる 高谷みち子	藤原 久美 松林 こずえ	藤原 久美 松林 こずえ	LCTA ライジング	76
69	池川 明子 畠山 朋子	WAVE フリー	池川 明子 畠山 朋子			松浦 智子 松岡 磨由美	山本 佳子 渡辺 清子	フリー フリー	77
70	BYE		西尾 亜弓 松田 由美子			船塚 かおる 高谷みち子	松浦 智子 松岡 磨由美	LCTA ライジング	78
71	BYE		西尾 亜弓 松田 由美子			船塚かおる 高谷みち子		BYE	79
72	西尾 亜弓 松田 由美子	スウィング 新札幌	西尾 亜弓 松田 由美子			船塚かおる 高谷みち子	船塚 かおる 高谷 みち子	スウィング フリー	80
			1R	QF	SF	F	SF	QF	1R
81	曾我部 二葉 大平 美香	ライジング ライジング	曾我部 二葉 大平 美香	齊藤弘子 島田紗穂	Q6 6 2	山崎 和恵 西 栄美子	山崎 和恵 西 栄美子	FMT 宮の森	89
82	BYE		齊藤 弘子 島田 紗穂			澤山 依救江 高島 未歩香		BYE	90
83	齊藤 弘子 島田 紗穂	フリー フリー	齊藤 弘子 島田 紗穂			澤山 依救江 高島 未歩香		BYE	91
84	高橋 薫 長崎 博子	トップ札幌森林公園 トップ札幌森林公園	齊藤弘子 島田紗穂	齊藤弘子 島田紗穂	雨海洋子 秋山真弓	澤山 依救江 高島 未歩香	澤山 依救江 高島 未歩香	LCTA 新札幌	92
85	荒木 まゆみ 三浦 敏子	ライジング ライジング	荒木 まゆみ 三浦 敏子			細川 幹子 郷久 由宇	真鍋 美雪 山本 三千子	新札幌 アルマトーレ	93
86	BYE		荒木 まゆみ 三浦 敏子			雨海 洋子 秋山 真弓	細川 幹子 郷久 由宇	宮の森 SEEKERSTT	94
87	BYE		佐々木 幸子 奥田 亜矢			雨海 洋子 秋山 真弓		BYE	95
88	佐々木 幸子 奥田 亜矢	Cloud9 フリー	佐々木 幸子 奥田 亜矢			雨海 洋子 秋山 真弓	雨海 洋子 秋山 真弓	トップ札幌森林公園 GTC	96

＜ B 級 ＞ ※ B級は天候不順の為にトーナメント方式に変更いたしました。

15 ブロック		1	2	3	勝点	順位
1	小竹 和子 フリー 奈良 佳子 ライジング	/				
2	池川 明子 WAVE 島山 朋子 フリー		/			
3	西尾 亜弓 スウィング 松田 由美子 新札幌			/		

18 ブロック		1	2	3	勝点	順位
1	斉藤 弘子 フリー 島田 紗穂 フリー	/				
2	高橋 薫 トップ札幌森林公園 長崎 博子 トップ札幌森林公園		/			
3	荒木 まゆみ ライジング 三浦 敏子 ライジング			/		

16 ブロック		1	2	3	勝点	順位
1	内藤 真弓 ライジング 前鼻 広美 3105	/				
2	藤原 久美 LCTA 松林 こずえ ライジング		/			
3	山本 佳子 フリー 渡辺 清子 フリー			/		

19 ブロック		1	2	3	勝点	順位
1	佐々木 幸子 Cloud9 奥田 亜矢 フリー	/				
2	山崎 和恵 FMT 西 栄美子 宮の森		/			
3	澤山 依救江 LCTA 高島 未歩香 新札幌			/		

17 ブロック		1	2	3	勝点	順位
1	松浦 智子 LCTA 松岡 磨由美 ライジング	/				
2	船塚 かおる スウィング 高谷 みち子 フリー		/			
3	曾我部 二葉 ライジング 大平 美香 ライジング			/		

20 ブロック		1	2	3	勝点	順位
1	真鍋 美雪 新札幌 山本 三千子 アルマトーレ	/				
2	細川 幹子 宮の森 郷久 由宇 SEEKERSTT		/			
3	雨海 洋子 トップ札幌森林公園 秋山 真弓 GTC			/		

＜ 55歳以上 級 ＞

1 ブロック		1	2	3	勝点	順位
1	川崎 恭子 フリー 扇 ひなみ 岩見沢テ協	/	63	61	2	1
2	高橋 八月 ライジング 太田 裕貴子 ウイング	36	/	64	1	2
3	玉川 尚己 アルマトーレ 金川明恵 アルマトーレ	16	46	/	0	3

3 ブロック		1	2	3	勝点	順位
1	土屋小由里 アルマトーレ 亀井信美 アルマトーレ	/	63	46	1	2
2	伊藤淳子 フリー 福井峰子 フリー	36	/	16	0	3
3	河本 秋子 フリー 香川緑恵 AKIサークル	64	61	/	2	1

2 ブロック		1	2	3	勝点	順位
1	山本明美 ライジング 今井里夏子 フリー	/	65	26	1	3
2	松岡 恵子 フリー 加賀 広子 札幌LTC	56	/	65	1	2
3	濱 里恵子 キャロット 中村 享子 宮の森	62	56	/	1	1

＜ 60歳以上 級 ＞

1 ブロック		1	2	3	勝点	順位
1	高谷雅子 ウェルネススクエア 小田千華子 小樽テ協	/	60	60	2	1
2	木村久代 アルマトーレ 松田起恵子 フリー	06	/	46	0	3
3	浅尾泰子 ライジング 佐藤まり スウィング	06	64	/	1	2

3 ブロック		1	2	3	勝点	順位
1	佐瀬 恵美子 宮の森 斉藤 則子 新札幌	/	62	36	1	2
2	三島美恵子 アルマトーレ 梶川由美子 アルマトーレ	26	/	56	0	3
3	北澤安代 ライジング 長谷部久美子 朝里クラッセ	63	65	/	2	1

2 ブロック		1	2	3	勝点	順位
1	堀内 智江 フリー 秋本 貴子 新札幌	/	62	16	1	2
2	品田美由紀 ライジング 横山万里子 大空	26	/	26	0	3
3	伴野由美子 フリー 齋藤きみ子 あげぼの	61	62	/	2	1

()内の番号はブロック番号

〈 D級 決勝トーナメント 〉

F

1.	堀江 朗子	白石区体育館	山崎 ゆかり	}	65	Q3
	松倉 陽子	白石区体育館	小林 希			
2.	山崎 ゆかり	トップ札幌森林公園				
	小林 希	スウィング				

* Q1・Q2はリーグ戦終了後抽選で全道大会出場

〈 C級 決勝トーナメント 〉

F

1.	末永 恵	アルマトーレ	伊藤 奈那	}	63	Q5
	角谷 有里子	ルネサンス	千葉希代子			
2.	伊藤 奈那	LCTA				
	千葉 希代子	TEAM-K				
3.	尾島 真希	スウィング	八谷 美香	}	64	Q6
	太田 和子	スウィング	八谷 美優			
4.	八谷 美香	ライジング				
	八谷 美優	ライジング				

* Q1からQ4はリーグ戦終了後抽選で全道大会出場

〈 55歳以上 決勝トーナメント 〉

1R F

1.	1 川崎 恭子	フリー	川崎 恭子	}	63
	扇 ひなみ	岩見沢テ協	扇 ひなみ		
2.		BYE	河本 秋子	}	62
			香川緑恵		
3.	2 濱 里恵子	キャロット	河本秋子	}	62
	中村 享子	宮の森	香川緑恵		
4.	3 河本 秋子	フリー			
	香川緑恵	AKIサークル			

〈 60歳以上 決勝トーナメント 〉

1R F

1.	1 高谷雅子	ウェルネススクエア	高谷雅子	}	64
	小田千華子	小樽テ協	小田千華子		
2.		BYE	高谷雅子	}	64
			小田千華子		
3.	2 伴野由美子	フリー	北澤安代	}	64
	齋藤きみ子	あけぼの	長谷部久美子		
4.	3 北澤安代	ライジング			
	長谷部久美子	朝里クラッセ			

〈 B級 決勝トーナメント 〉 ※B級は天候不順の為にトーナメント方式に変更いたしました。

1R F

1.	1			}	Q1
2.		BYE			
3.	2			}	Q2
4.	3				
5.	4			}	Q3
6.		BYE			
7.	5			}	Q4
8.	6				
9.	7			}	Q5
10.		BYE			
11.	8			}	Q6
12.	9				

1R F

13.	10			}	Q4
14.		BYE			
15.	11			}	Q5
16.	12				
17.	13			}	Q6
18.	14				
19.	15			}	Q5
20.	16				
21.	17			}	Q6
22.	18				
23.	19			}	Q5
24.	20				