

第17回 JLTF北海道 サマーテニス大会

日 程 表

会場 札幌市モエレ沼公園テニスコート 札幌市東区モエレ沼公園1-1

2019年 7月 4日作成

| | 7月18日(木) | 7月19日(金) | 7月20日(土) |
|------|--|--|--------------------------------------|
| A 級 | 1~6 ブロック 12:30 <決勝トーナメント > 1R | | 決勝トーナメント SF 11:00 F |
| B 級 | 1~5, 8~11 ブロック 9:00 13~18 ブロック 9:00 6,7,12 ブロック 10:00 19~25 ブロック 10:00 <決勝トーナメント> 1R・2R | | 決勝トーナメント QF 10:00 SF F |
| C 級 | | 2~7 ブロック 9:00 1, 8~15 ブロック 10:00 <決勝トーナメント> 1R・QF | 決勝トーナメント SF 11:00 F |
| D 級 | | 1~4 ブロック 9:00 | 決勝トーナメント 1R 11:00 F |
| 若草E級 | 1,2 ブロック 10:00 <決勝トーナメント > F | | |
| ミックス | | | 1~5 ブロック 9:00 決勝トーナメント 1R・SF・F |

※ 組合せは抽選により決定

【注意事項】

- この要項に定めてない全ての事項はJTAトーナメント諸規則及び大会委員会の決定によります。
- 遅刻に関しては、日本女子テニス連盟北海道支部規則に準じます。
- 選手は定刻15分前までに受付をして下さい
- 全クラス、6ゲーム先取(ノーアドバンテージ)のラウンドロビン方式
決勝トーナメントは6ゲーム先取(ノーマルデュース)で行います
ラウンドロビン4チームのブロックは各2試合行います。(1と4, 2と3の試合は行いません。)
※天候・組数その他の事情で変更する場合があります
※欠場者が出た場合、ブロック間でチームの移動を行う場合があります。
- 選手はテニスウェア・テニスシューズを着用して下さい。(長ズボン着用可)
- 試合はセルフジャッジで行いますが、SF・FにはSCUがつきます。
- 練習はサービス2本のみとしますので、各自ウォーミングアップを充分に行ってください。
- 雨天の場合は当日会場にて日程の変更を行います
- 不慮の事故、障害については、当支部は一切の責任を負いかねますので、充分に健康に留意され、万全の体調で試合にお臨みください。
- ゴミは全て持ち帰りとなりますので、ご協力をお願いします。

【 大会連絡先: 090-5953-2899 】

心にゆとり、さわやかマナー

第17回 JLTF北海道 サマーテニス大会

< A級 >

| 1ブロック | | 1 | 2 | 3 | 4 | 勝点 | 順位 |
|-------|---------------------|---|---|---|---|----|----|
| 1 | グリーンウッド 佳奈 マイナーチェンジ | / | | | | | |
| | 佐野 寿子 マイナーチェンジ | | | | | | |
| 2 | 伊藤 まゆみ WAVE | | | / | | | |
| | 津田 郁子 ライジング | | | | | | |
| 3 | 江川 晴美 ライジング | | | / | | | |
| | 持田 暁子 札幌LTC | | | | | | |
| 4 | 河本 秋子 フリー | | | | / | | |
| | 末澤 知早子 新札幌 | | | | | | |

| 4ブロック | | 1 | 2 | 3 | 勝点 | 順位 |
|-------|--------------|---|---|---|----|----|
| 1 | 扇 ひなみ 岩見沢テ協 | / | | | | |
| | 川崎 恭子 江別テ協 | | | | | |
| 2 | 田中 洋子 札幌LTC | | | / | | |
| | 間島 美代子 札幌LTC | | | | | |
| 3 | 小林 直美 フリー | | | / | | |
| | 寺沢 優美子 WAVE | | | | | |

| 2ブロック | | 1 | 2 | 3 | 勝点 | 順位 |
|-------|--------------|---|---|---|----|----|
| 1 | 木澤 禎子 石狩テ協 | / | | | | |
| | 島部 佳代 ライジング | | | | | |
| 2 | 武田 真里子 フリー | | | / | | |
| | 三上 桂子 キャロット | | | | | |
| 3 | 遠藤 ゆかり ライジング | | | / | | |
| | 金石 麻由子 フリー | | | | | |

| 5ブロック | | 1 | 2 | 3 | 勝点 | 順位 |
|-------|---------------|---|---|---|----|----|
| 1 | 玉田 かおり TEAM33 | / | | | | |
| | 築瀬 直美 キャロット | | | | | |
| 2 | 小坂 美絵 新札幌 | | | / | | |
| | 八木 智美 ライジング | | | | | |
| 3 | 阿部 麻里愛 LINKS | | | / | | |
| | 北澤 安代 ライジング | | | | | |

| 3ブロック | | 1 | 2 | 3 | 勝点 | 順位 |
|-------|-----------------|---|---|---|----|----|
| 1 | 高野 明子 アルマトーレ | / | | | | |
| | 松永 直美 ウェルネススクエア | | | | | |
| 2 | 石橋 美也子 キャロット | | | / | | |
| | 高橋 八月 ライジング | | | | | |
| 3 | 大久保 志保 スウィング | | | / | | |
| | 成田 麻奈美 ライジング | | | | | |

| 6ブロック | | 1 | 2 | 3 | 4 | 勝点 | 順位 |
|-------|----------------|---|---|---|---|----|----|
| 1 | 菅 雅子 ウェルネススクエア | / | | | | | |
| | 鈴木 詠子 スウィング | | | | | | |
| 2 | 塩崎 綾香 KGセントラル | | | / | | | |
| | 堀川 美奈子 新札幌 | | | | | | |
| 3 | 有吉 恭子 フリー | | | / | | | |
| | 浜岡 真弓 ライジング | | | | | | |
| 4 | 大浦 明子 スウィング | | | | / | | |
| | 工藤 美香 スウィング | | | | | | |

< E級 >

| 1ブロック | | 1 | 2 | 3 | 勝点 | 順位 |
|-------|--------------|---|---|---|----|----|
| 1 | 坂井 理恵 清田区体育館 | / | | | | |
| | 村尾 恵美 清田区体育館 | | | | | |
| 2 | 大寺 直子 宮の森 | | | / | | |
| | 窪田 栄子 宮の森 | | | | | |
| 3 | 富樫 真紀 スウィング | | | / | | |
| | 高田 由美子 スウィング | | | | | |

| 2ブロック | | 1 | 2 | 3 | 4 | 勝点 | 順位 |
|-------|------------------|---|---|---|---|----|----|
| 1 | 高桑 厚子 宮の森 | / | | | | | |
| | 中山 昌子 宮の森 | | | | | | |
| 2 | 加賀屋 梢 SEEKERSTT | | | / | | | |
| | 柳澤 さつき SEEKERSTT | | | | | | |
| 3 | 加納 美香 手稲区体育館 | | | / | | | |
| | 前田 央子 東区体育館 | | | | | | |
| 4 | 岩崎 夕子 宮の森 | | | | / | | |
| | 山本 直子 宮の森 | | | | | | |

< MIX級 >

| 1ブロック | | 1 | 2 | 3 | 勝点 | 順位 |
|-------|-------------|---|---|---|----|----|
| 1 | 小林 静香 ライジング | / | | | | |
| | 小林 桃大 スウィング | | | | | |
| 2 | 有吉 恭子 フリー | | | / | | |
| | 有吉 浩紀 フリー | | | | | |
| 3 | 中島 和代 名寄TC | | | / | | |
| | 辰田 肇 名寄TC | | | | | |

| 3ブロック | | 1 | 2 | 3 | 勝点 | 順位 |
|-------|-------------|---|---|---|----|----|
| 1 | 浜岡 真弓 ライジング | / | | | | |
| | 佐藤 弘基 ライジング | | | | | |
| 2 | 中井 真奈美 ウイング | | | / | | |
| | 中井 寿也 ウイング | | | | | |
| 3 | 大浦 明子 スウィング | | | / | | |
| | 大浦 久典 スウィング | | | | | |

| 2ブロック | | 1 | 2 | 3 | 勝点 | 順位 |
|-------|-------------|---|---|---|----|----|
| 1 | 浅井 睦 ビバーチェ | / | | | | |
| | 浅井 真介 GOGO会 | | | | | |
| 2 | 加藤 真理 札幌LTC | | | / | | |
| | 吉原 正保 フリー | | | | | |
| 3 | 屋敷 利恵 千歳テ協 | | | / | | |
| | 宮本 有丸 千歳テ協 | | | | | |

| 4ブロック | | 1 | 2 | 3 | 勝点 | 順位 |
|-------|--------------|---|---|---|----|----|
| 1 | 松林 こずえ ルネサンス | / | | | | |
| | 佐藤 振一郎 フリー | | | | | |
| 2 | 渡邊 里美 恵庭テ協 | | | / | | |
| | 屋敷 充健 千歳テ協 | | | | | |
| 3 | 木澤 禎子 石狩テ協 | | | / | | |
| | 木澤 愛彦 石狩テ協 | | | | | |

| 5ブロック | | 1 | 2 | 3 | 勝点 | 順位 |
|-------|--------------|---|---|---|----|----|
| 1 | 三上 桂子 キャロット | / | | | | |
| | 三上 修一 OTCルフ | | | | | |
| 2 | 五十嵐 麻友子 千歳テ協 | | | / | | |
| | 黒田 一馬 千歳テ協 | | | | | |
| 3 | 高橋 文 ライジング | | | / | | |
| | 中井 翔太 フリー | | | | | |

第17回 JLTF北海道 サマーテニス大会

〈 B級 〉

| 1 ブロック | | | 1 | 2 | 3 | 勝点 | 順位 |
|--------|--------|-------|---|---|---|----|----|
| 1 | 北岡 あゆみ | リーヴ | / | | | | |
| | 戸田 初美 | 岩見沢テ協 | | | | | |
| 2 | 石元 久美子 | 新札幌 | | / | | | |
| | 水谷 美紀 | 新札幌 | | | | | |
| 3 | 佐藤 美雪 | フリー | | | / | | |
| | 土屋 小由里 | ルネサンス | | | | | |

| 2 ブロック | | | 1 | 2 | 3 | 勝点 | 順位 |
|--------|--------|--------|---|---|---|----|----|
| 1 | 尾崎 優子 | 宮の沢競技場 | / | | | | |
| | 草野 朋子 | 宮の沢競技場 | | | | | |
| 2 | 三浦 敬子 | 新札幌 | | / | | | |
| | 吉田 由紀子 | フリー | | | | | |
| 3 | 上木 加織 | リーヴ | | | / | | |
| | 森島 夏奈 | リーヴ | | | | | |

| 3 ブロック | | | 1 | 2 | 3 | 勝点 | 順位 |
|--------|--------|-------|---|---|---|----|----|
| 1 | 西垣 希代子 | ウイング | / | | | | |
| | 林 尚子 | 新札幌 | | | | | |
| 2 | 菅原 あゆみ | メガヒヨコ | | / | | | |
| | 宮古 奈緒子 | キャロット | | | | | |
| 3 | 妹尾 有花 | ライジング | | | / | | |
| | 奈良 佳子 | ライジング | | | | | |

| 4 ブロック | | | 1 | 2 | 3 | 勝点 | 順位 |
|--------|-------|--------|---|---|---|----|----|
| 1 | 石川 伸子 | アルマトーレ | / | | | | |
| | 業天 美佐 | アルマトーレ | | | | | |
| 2 | 中谷 友恵 | ビーンズ | | / | | | |
| | 菱木 奈美 | ミント | | | | | |
| 3 | 大坪 裕美 | 宮の森 | | | / | | |
| | 帰山 広恵 | 宮の森 | | | | | |

| 5 ブロック | | | 1 | 2 | 3 | 勝点 | 順位 |
|--------|--------|---------|---|---|---|----|----|
| 1 | 鶴川 良美 | 新札幌 | / | | | | |
| | 坂上 優美恵 | AKIサークル | | | | | |
| 2 | 鎌田 ひとみ | アルマトーレ | | / | | | |
| | 三宅 喜世美 | フリー | | | | | |
| 3 | 稲見 理花 | 宮の森 | | | / | | |
| | 松本 知也 | 宮の森 | | | | | |

| 6 ブロック | | | 1 | 2 | 3 | 勝点 | 順位 |
|--------|--------|--------|---|---|---|----|----|
| 1 | 玉田 ユキ | ライジング | / | | | | |
| | 戸松 美絵 | 宮の沢競技場 | | | | | |
| 2 | 大屋 典子 | スウィング | | / | | | |
| | 賀波澤 淳子 | 宮の森 | | | | | |
| 3 | 齋藤 きみ子 | あけぼの | | | / | | |
| | 伴野 由美子 | フリー | | | | | |

| 7 ブロック | | | 1 | 2 | 3 | 勝点 | 順位 |
|--------|--------|-----------|---|---|---|----|----|
| 1 | 鳥谷部 美紀 | アルマトーレ | / | | | | |
| | 中原 亜希 | キャロット | | | | | |
| 2 | 今井 里夏子 | フリー | | / | | | |
| | 岩瀬 恵里 | 宮の森 | | | | | |
| 3 | 岩渕 都子 | Pin point | | | / | | |
| | 渡邊 里美 | 恵庭テ協 | | | | | |

| 8 ブロック | | | 1 | 2 | 3 | 勝点 | 順位 |
|--------|--------|--------|---|---|---|----|----|
| 1 | 秋野 和子 | 3105 | / | | | | |
| | 小竹 和子 | 宮の森 | | | | | |
| 2 | 菊池 かな子 | 新札幌 | | / | | | |
| | 山田 敦子 | リーヴ | | | | | |
| 3 | 梶川 由美子 | アルマトーレ | | | / | | |
| | 三島 美恵子 | アルマトーレ | | | | | |

| 9 ブロック | | | 1 | 2 | 3 | 勝点 | 順位 |
|--------|--------|-------|---|---|---|----|----|
| 1 | 会田 敏子 | 新札幌 | / | | | | |
| | 齋藤 則子 | 新札幌 | | | | | |
| 2 | 蟹口 靖子 | スウィング | | / | | | |
| | 高井 美紀子 | 札幌LTC | | | | | |
| 3 | 西 栄美子 | 宮の森 | | | / | | |
| | 三浦 敏子 | ライジング | | | | | |

| 10 ブロック | | | 1 | 2 | 3 | 勝点 | 順位 |
|---------|--------|---------|---|---|---|----|----|
| 1 | 秋山 真弓 | GTC | / | | | | |
| | 桶田 万佐子 | AKIサークル | | | | | |
| 2 | 岡本 薫 | 新札幌 | | / | | | |
| | 土井 いずみ | 宮の森 | | | | | |
| 3 | 小原 幸子 | 宮の沢競技場 | | | / | | |
| | 竹内 千恵子 | ライジング | | | | | |

| 11 ブロック | | | 1 | 2 | 3 | 勝点 | 順位 |
|---------|--------|--------|---|---|---|----|----|
| 1 | 小川 三千代 | 宮の森 | / | | | | |
| | 藤井 智恵子 | アルマトーレ | | | | | |
| 2 | 田中 恵子 | 3105 | | / | | | |
| | 宮下 こづえ | ライジング | | | | | |
| 3 | 今野 まりこ | 千歳テ協 | | | / | | |
| | 菅野 真由美 | 宮の森 | | | | | |

| 12 ブロック | | | 1 | 2 | 3 | 勝点 | 順位 |
|---------|--------|-------|---|---|---|----|----|
| 1 | 東 一二三 | 宮の森 | / | | | | |
| | 甲賀 恵子 | 新札幌 | | | | | |
| 2 | 松浦 智子 | MTC | | / | | | |
| | 松岡 磨由美 | ライジング | | | | | |
| 3 | 佐藤 緑子 | 宮の森 | | | / | | |
| | 丹羽 尚美 | ヴェルデ | | | | | |

| 13 ブロック | | | 1 | 2 | 3 | 勝点 | 順位 |
|---------|--------|---------|---|---|---|----|----|
| 1 | 伊藤 リカ | 宮の森 | / | | | | |
| | 及川 志津子 | AKIサークル | | | | | |
| 2 | 秋本 貴子 | 新札幌 | | / | | | |
| | 堀内 智江 | 新札幌 | | | | | |
| 3 | 中村 美佳 | ライジング | | | / | | |
| | 三上 奈緒美 | 宮の森 | | | | | |

| 14 ブロック | | | 1 | 2 | 3 | 勝点 | 順位 |
|---------|--------|-------|---|---|---|----|----|
| 1 | 内藤 真弓 | ライジング | / | | | | |
| | 矢野 妙子 | ライジング | | | | | |
| 2 | 伊藤 淳子 | フリー | | / | | | |
| | 福井 峰子 | フリー | | | | | |
| 3 | 川村 由香子 | 宮の森 | | | / | | |
| | 立石 かおり | 宮の森 | | | | | |

| 15 ブロック | | | 1 | 2 | 3 | 勝点 | 順位 |
|---------|--------|---------|---|---|---|----|----|
| 1 | 石崎 直子 | 宮の森 | / | | | | |
| | 美澤 美和 | スウィング | | | | | |
| 2 | 泉 美智子 | AKIサークル | | / | | | |
| | 水島 幾代 | キャロット | | | | | |
| 3 | 大島 小百合 | 新札幌 | | | / | | |
| | 中西 貴子 | 新札幌 | | | | | |

| 16 ブロック | | | 1 | 2 | 3 | 勝点 | 順位 |
|---------|--------|-----------|---|---|---|----|----|
| 1 | 千葉 孝子 | AKIサークル | / | | | | |
| | 武藤 直美 | フリー | | | | | |
| 2 | 阿戸 みゆき | スウィング | | / | | | |
| | 荒木 まゆみ | ウェルネススクエア | | | | | |
| 3 | 齋藤 咲和子 | ライジング | | | / | | |
| | 長嶋 宴代 | ライジング | | | | | |

第17回 JLTF北海道 サマーテニス大会

〈 B級 〉

| 17ブロック | | | 1 | 2 | 3 | 勝点 | 順位 |
|--------|--------------------------|--|---|---|---|----|----|
| 1 | 鹿股 三千代 リーヴ 篠原 由美子 新札幌 | | | | | | |
| 2 | 川辺 真弓 フリー 松岡 恵子 フリー | | | | | | |
| 3 | 大崎 智恵美 宮の森 森 弘美 宮の森 | | | | | | |

| 21ブロック | | | 1 | 2 | 3 | 勝点 | 順位 |
|--------|---------------------------|--|---|---|---|----|----|
| 1 | 今井 紀子 東区体育館 徳永 桂 東区体育館 | | | | | | |
| 2 | 大平 美香 ライジング 田中 充 ライジング | | | | | | |
| 3 | 杉本 いづみ 宮丘 松村 美智子 宮の森 | | | | | | |

| 18ブロック | | | 1 | 2 | 3 | 勝点 | 順位 |
|--------|---------------------------|--|---|---|---|----|----|
| 1 | 按田 明子 岩見沢テ協 竹内 美夏 リーヴ | | | | | | |
| 2 | 飯田 智美 フリー 河端 昌子 フリー | | | | | | |
| 3 | 大島 恵美子 宮の森 松本 和子 ライジング | | | | | | |

| 22ブロック | | | 1 | 2 | 3 | 勝点 | 順位 |
|--------|-----------------------------|--|---|---|---|----|----|
| 1 | 太田 裕貴子 ライジング 猿田 絵里 ライジング | | | | | | |
| 2 | 沖田 香織 キャロット 佐々木 綾子 キャロット | | | | | | |
| 3 | 伊藤 奈巳 アルマトーレ 宇野 千鶴 新札幌 | | | | | | |

| 19ブロック | | | 1 | 2 | 3 | 勝点 | 順位 |
|--------|----------------------------|--|---|---|---|----|----|
| 1 | 小原 瑞穂 ヴェルデ 清水 美春 キャロット | | | | | | |
| 2 | 浅利 紀子 ライジング 小林 直子 ライジング | | | | | | |
| 3 | 高橋 智春 フリー 高橋 美智子 宮の森 | | | | | | |

| 23ブロック | | | 1 | 2 | 3 | 勝点 | 順位 |
|--------|-----------------------------|--|---|---|---|----|----|
| 1 | 斉藤 弘子 宮の森 保田 久美子 キャロット | | | | | | |
| 2 | 品田 美由紀 ライジング 三森 涼子 あげぼの | | | | | | |
| 3 | 五十嵐 麻友子 千歳テ協 及川 和美 キャロット | | | | | | |

| 20ブロック | | | 1 | 2 | 3 | 勝点 | 順位 |
|--------|---------------------------|--|---|---|---|----|----|
| 1 | 今田 美由紀 宮の森 中野 美紀 宮の森 | | | | | | |
| 2 | 北野 恵子 フリー 佐竹 恵子 フリー | | | | | | |
| 3 | 雨海 洋子 リーヴ 濱 里恵子 アルマトーレ | | | | | | |

| 24ブロック | | | 1 | 2 | 3 | 勝点 | 順位 |
|--------|------------------------------|--|---|---|---|----|----|
| 1 | 岡田 悦子 新札幌 斉藤 ひとみ ヴェルデ | | | | | | |
| 2 | 五十嵐 由佳子 メガヒヨコ 上浦 珠世 ライジング | | | | | | |
| 3 | 佐々木 奈津江 宮の森 佐藤 めぐみ リーヴ | | | | | | |

| 25ブロック | | | 1 | 2 | 3 | 4 | 勝点 | 順位 |
|--------|----------------------------|--|---|---|---|---|----|----|
| 1 | 五十嵐 真理子 新札幌 小原 珠実 スウィング | | | | | | | |
| 2 | 徳永 佳織 メガヒヨコ 安田 邦子 宮の森 | | | | | | | |
| 3 | 小林 雅美 あげぼの 丸次 朱美 宮の森 | | | | | | | |
| 4 | 大久保 智美 宮の森 鳥谷部 郁美 岩見沢テ協 | | | | | | | |

〈 D級 〉

| 1ブロック | | | 1 | 2 | 3 | 勝点 | 順位 |
|-------|------------------------------------|--|---|---|---|----|----|
| 1 | 石井 由美子 ライジング 平川 美季子 宮の森 | | | | | | |
| 2 | 安藤 裕佳子 フリー 高橋 範子 フリー | | | | | | |
| 3 | 池田 裕子 ウェルネススクエア 井畑 由花 ウェルネススクエア | | | | | | |

| 3ブロック | | | 1 | 2 | 3 | 勝点 | 順位 |
|-------|-------------------------------|--|---|---|---|----|----|
| 1 | 野月 ゆか 宮の沢競技場 札幌 恵美 宮の沢競技場 | | | | | | |
| 2 | 南部谷 千佳子 ライジング 馬淵 恵理子 ライジング | | | | | | |
| 3 | 飯田 純子 スウィング 溝端 小百合 宮の森 | | | | | | |

| 2ブロック | | | 1 | 2 | 3 | 勝点 | 順位 |
|-------|------------------------------------|--|---|---|---|----|----|
| 1 | 木田 美千子 スウィング 西 美恵子 スウィング | | | | | | |
| 2 | 杉林 舞子 ウェルネススクエア 村山 文美 ウェルネススクエア | | | | | | |
| 3 | 西村 朋子 スウィング 前野 歌織 白石区体育館 | | | | | | |

| 4ブロック | | | 1 | 2 | 3 | 勝点 | 順位 |
|-------|---------------------------------|--|---|---|---|----|----|
| 1 | 齋木 美智子 あげぼの 仙北 和歌子 KGセントラル | | | | | | |
| 2 | 伊原 真紀 北ガスアリーナ 大川 友里 北ガスアリーナ | | | | | | |
| 3 | 赤沼 美保 白石区体育館 石橋 泰子 SEEKERSTT | | | | | | |

第17回 JLTF北海道 サマーテニス大会

〈 C級 〉

| 1 ブロック | | 1 | 2 | 3 | 勝点 | 順位 |
|--------|-------------------------------|---|---|---|----|----|
| 1 | 小笠原 弘美 新札幌 松村 陽子 新札幌 | / | | | | |
| 2 | 斉藤 春子 あいの里TC 相馬 寿充子 あいの里TC | | / | | | |
| 3 | 中村 亜弓 スウイング 松田 由美子 スウイング | | | / | | |

| 2 ブロック | | 1 | 2 | 3 | 勝点 | 順位 |
|--------|------------------------------|---|---|---|----|----|
| 1 | 川口 優子 小樽テ協 増田 典子 小樽テ協 | / | | | | |
| 2 | 数井 広美 宮の森 鳶 邦子 宮の森 | | / | | | |
| 3 | 秋田谷 美絵 ルネサンス 角谷 有里子 ルネサンス | | | / | | |

| 3 ブロック | | 1 | 2 | 3 | 勝点 | 順位 |
|--------|--------------------------------|---|---|---|----|----|
| 1 | 伊東 晴美 フリー 進藤 貴代 宮の森 | / | | | | |
| 2 | 清水 寿美子 アルマトーレ 杉林 文子 AKIサークル | | / | | | |
| 3 | 大久保 史 スウイング 大西 まゆみ スウイング | | | / | | |

| 4 ブロック | | 1 | 2 | 3 | 勝点 | 順位 |
|--------|---------------------------|---|---|---|----|----|
| 1 | 下川原 光恵 3105 花井 智子 3105 | / | | | | |
| 2 | 郷久 由宇 宮の森 中村 愛 宮の森 | | / | | | |
| 3 | 柴田 浩子 フリー 中町 美香 ヴェルデ | | | / | | |

| 5 ブロック | | 1 | 2 | 3 | 勝点 | 順位 |
|--------|-------------------------------|---|---|---|----|----|
| 1 | 織田 由香 平岸庭球場 杉本 靖代 宮丘 | / | | | | |
| 2 | 落合 明美 新札幌 中川 博美 フリー | | / | | | |
| 3 | 坂本 亜希 宮の沢競技場 佐々木 恵 北ガスアリーナ | | | / | | |

| 6 ブロック | | 1 | 2 | 3 | 勝点 | 順位 |
|--------|------------------------------|---|---|---|----|----|
| 1 | 坪谷 友美 北区体育館 羽鳥 明代 北区体育館 | / | | | | |
| 2 | 石崎 陽子 アルマトーレ 今野 充子 アルマトーレ | | / | | | |
| 3 | 永谷 洋子 AKIサークル 布施 和恵 宮の森 | | | / | | |

| 7 ブロック | | 1 | 2 | 3 | 勝点 | 順位 |
|--------|---------------------------|---|---|---|----|----|
| 1 | 浅尾 泰子 ライジング 上野 聡子 ウイング | / | | | | |
| 2 | 大谷 則子 宮の森 富樫 えりな 宮の森 | | / | | | |
| 3 | 田畑 夕可里 ミント 東 ひろみ GTC | | | / | | |

| 8 ブロック | | 1 | 2 | 3 | 勝点 | 順位 |
|--------|--------------------------|---|---|---|----|----|
| 1 | 伊藤 里美 新札幌 畠山 広子 ルネサンス | / | | | | |
| 2 | 志田 久恵 宮の森 前田 千晶 ライジング | | / | | | |
| 3 | 田中 ひとみ 宮の森 干場 志津子 宮丘 | | | / | | |

| 9 ブロック | | 1 | 2 | 3 | 勝点 | 順位 |
|--------|------------------------------|---|---|---|----|----|
| 1 | 南保 英子 宮の森 村山 ひかり 宮の森 | / | | | | |
| 2 | 福島 恵 WAVE 横山 雅子 ウェルネススクエア | | / | | | |
| 3 | 馬場 美幸 ルネサンス 松林 こずえ ルネサンス | | | / | | |

| 10 ブロック | | 1 | 2 | 3 | 勝点 | 順位 |
|---------|------------------------------|---|---|---|----|----|
| 1 | 鈴木 美奈子 あげぼの 名須川 道子 あげぼの | / | | | | |
| 2 | 甲斐 美幸 札幌LTC 高橋 修子 KGセントラル | | / | | | |
| 3 | 岡本 乙女 宮の森 南 友美 ライジング | | | / | | |

| 11 ブロック | | 1 | 2 | 3 | 勝点 | 順位 |
|---------|-------------------------------|---|---|---|----|----|
| 1 | 伊藤 ミドリ フリー 片岡 久子 新札幌 | / | | | | |
| 2 | 池田 仁美 ライジング 三浦 みどり ライジング | | / | | | |
| 3 | 小出谷 玉緒 宮の沢競技場 藤原 久美 宮の沢競技場 | | | / | | |

| 12 ブロック | | 1 | 2 | 3 | 勝点 | 順位 |
|---------|------------------------------|---|---|---|----|----|
| 1 | 秋田 美恵子 スウイング 佐藤 まり スウイング | / | | | | |
| 2 | 秋山 靖子 フリー 石川 悦子 フリー | | / | | | |
| 3 | 大谷 むつみ 宮の沢競技場 野宮 貴子 ライジング | | | / | | |

| 13 ブロック | | 1 | 2 | 3 | 勝点 | 順位 |
|---------|----------------------------|---|---|---|----|----|
| 1 | 湯岡 郁子 3105 吉永 緑 3105 | / | | | | |
| 2 | 石川 寿恵 新札幌 西江 悦子 AKIサークル | | / | | | |
| 3 | 大平 久美子 宮の森 桃野 美雪 アルマトーレ | | | / | | |

| 14 ブロック | | 1 | 2 | 3 | 勝点 | 順位 |
|---------|------------------------------|---|---|---|----|----|
| 1 | 斉藤 みどり リーヴ 酒井 朋子 野幌運動公園 | / | | | | |
| 2 | 猪股 晶子 ライジング 曾我部 二葉 ライジング | | / | | | |
| 3 | 久津間 久美子 野幌運動公園 中村 美佐子 リーヴ | | | / | | |

| 15 ブロック | | 1 | 2 | 3 | 勝点 | 順位 |
|---------|----------------------------------|---|---|---|----|----|
| 1 | 池川 明子 宮の森 太田 和子 スウイング | / | | | | |
| 2 | 中尾 ゆう子 新札幌 永島 香 新札幌 | | / | | | |
| 3 | 大島 いづみ AKIサークル 松久 紀美代 AKIサークル | | | / | | |

第17回 JLTF北海道サマーテニス大会

〈 B級決勝トーナメント 〉 ()はブロックナンバー

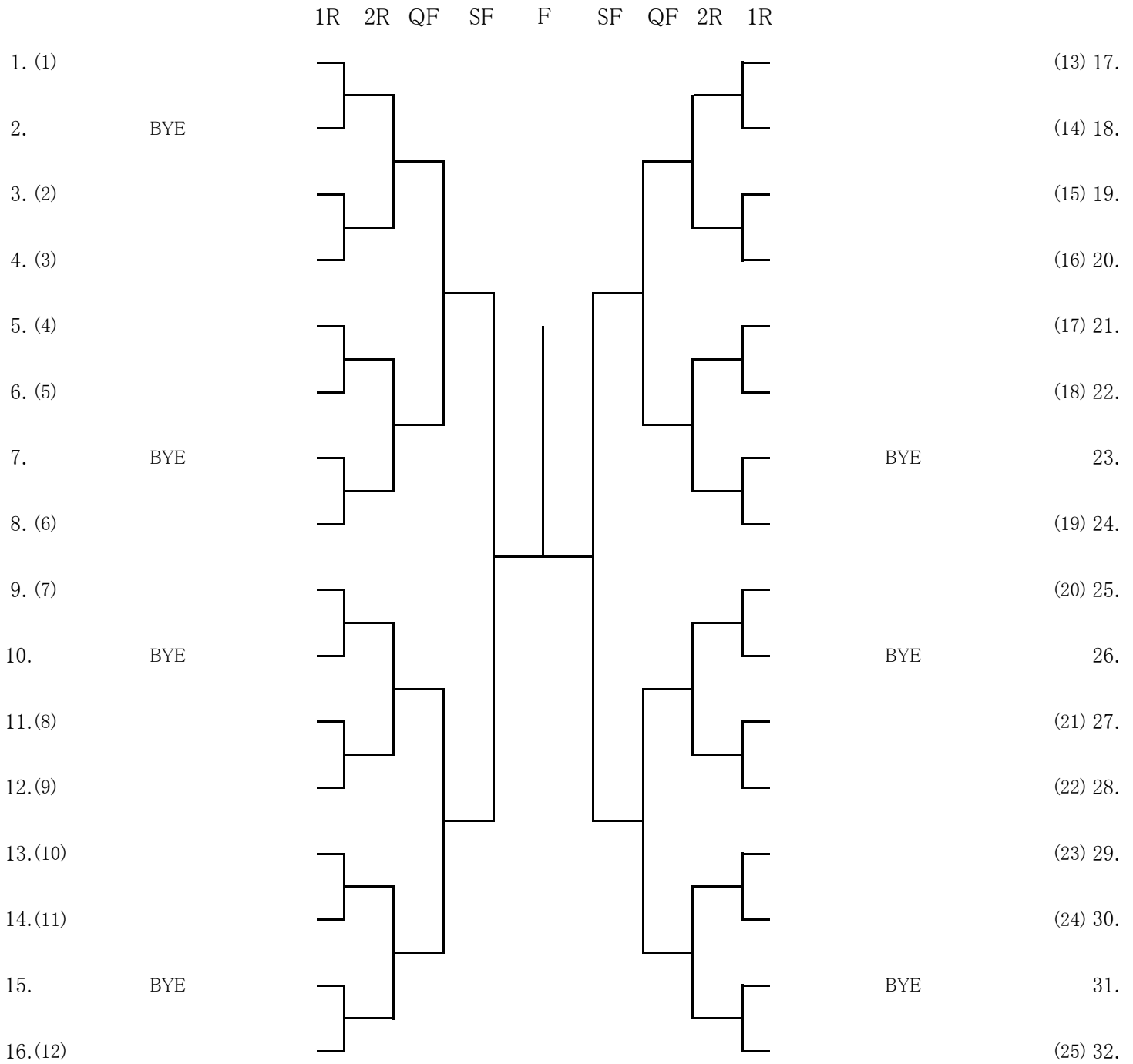

〈 MIX級決勝トーナメント 〉

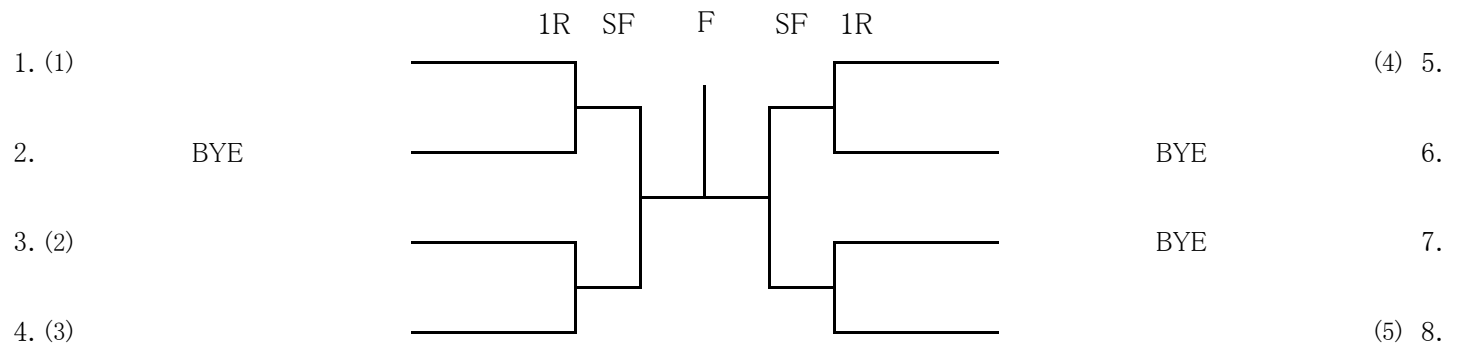

第17回 JLTF北海道サマーテニス大会

〈 A級決勝トーナメント 〉 ()はブロックナンバー

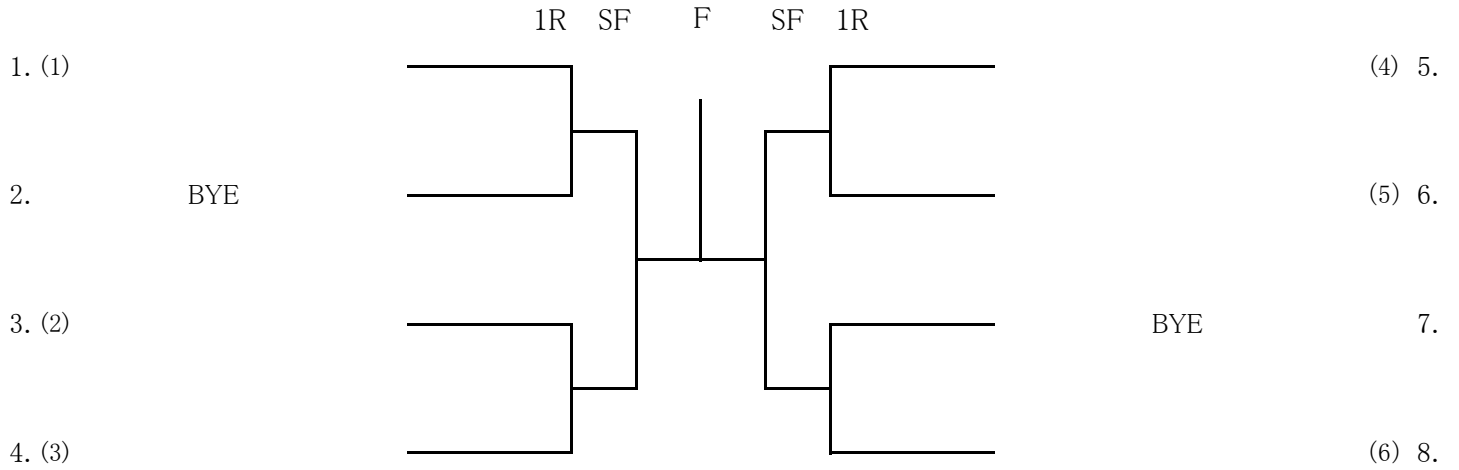

〈 C級決勝トーナメント 〉

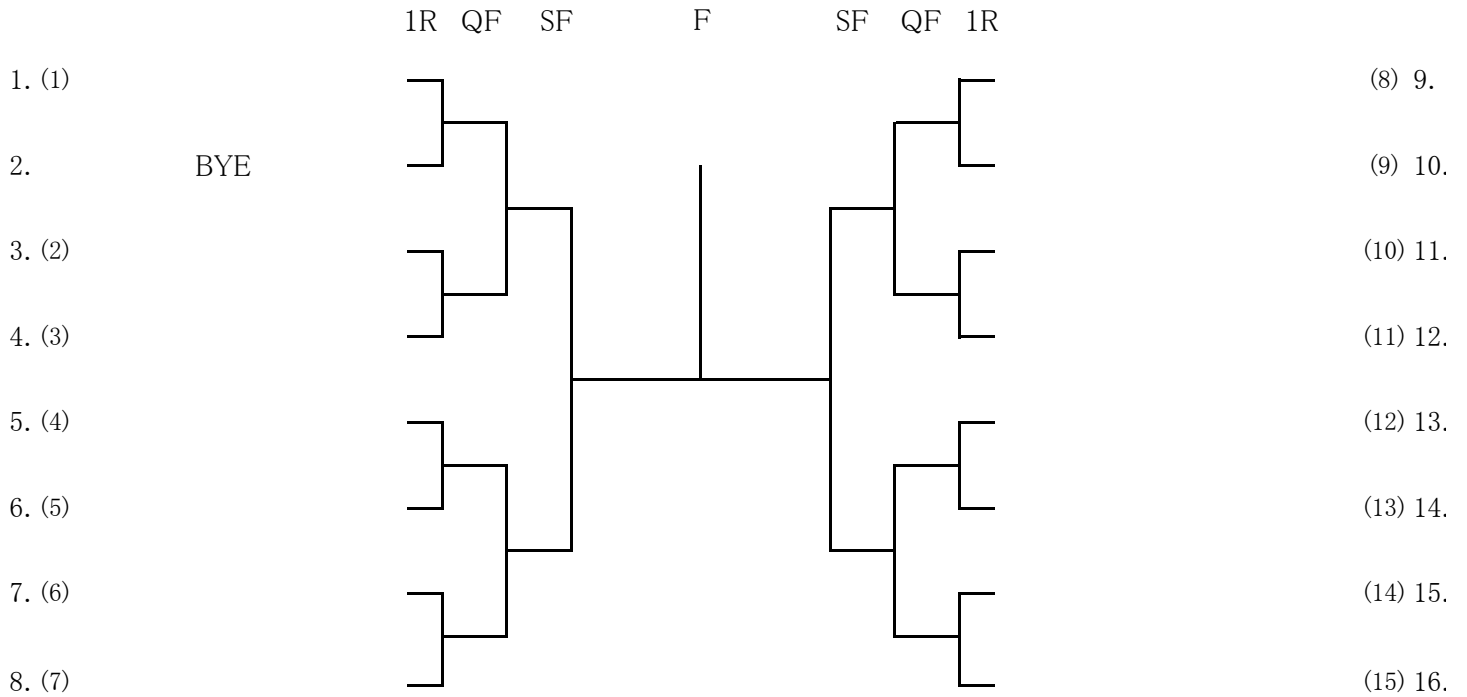

〈 D級決勝トーナメント 〉

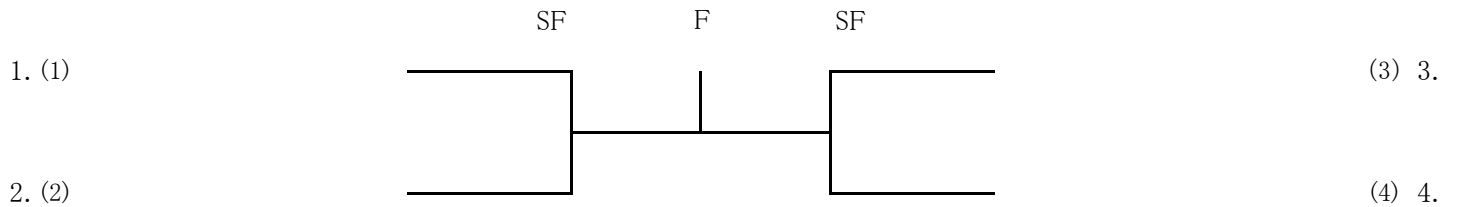

〈 E級決勝トーナメント 〉

